

LEXON®

ТЫКHO RADIO LA 42

MODE D'EMPLOI OPERATION MANUAL GEBRAUCHSANWEISUNG ISTRUZIONI ИНСТРУКЦИЯ ПО ЭКСПЛУАТАЦИИ

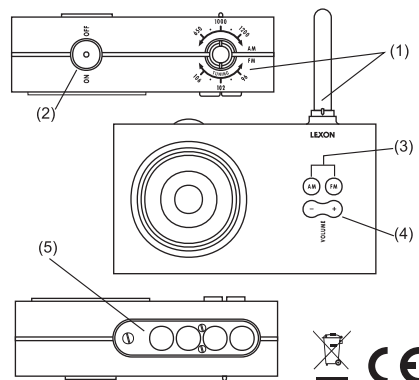

- NE PAS TOUCHER LA MEMBRANE. TRES FRAGILE.
- NO TOQUE LA MEMBRANA DEL ALTAVOZ. ES MUY FRAGIL
- SI PREGA DI NON TOCCARE LA MEMBRANA CHE RIVESTE L'ALTOPARLANTE, E' MOLTO FRÁGILE
- DO NOT TOUCH THE DIAPHRAGM. TOO FRAGILE
- Membran bitte nicht berühren. Sehr empfindlich!

English

1. Tuning Knob
2. Power Switch
3. AM / FM Band Switch
4. Volume Control
5. Battery Door

OPERATING INSTRUCTION

- 1) Un-screw the battery compartment door (5). Insert 4pcs "AA" batteries with correct polarity then screw up the door.
- 2) Push the power switch (2) to turn on the radio.
- 3) To turn off the radio, Just push the power switch once when it is on.
- 4) Select AM or FM band by push the AM or FM band switch (3).
- 5) adjust the volume by press the Volume up (+) or down (-).
- 6) Adjust the Tuning Control (1) in direction clockwise or anti-clockwise until the desired station is clearly received.

SPECIFICATIONS

AM : 540 ~ 1600 kHz
FM : 88 ~ 108 MHz
Power : DC 6v (AA / UM3 x 4pcs.)

French

1. Réglage des fréquences
2. Marche / Arrêt
3. Sélection AM /FM
4. Réglage volume
5. Compartiments des piles

MODE D'EMPLOI

1. Ouvrez le compartiment des piles à l'aide d'un tourne vis. Introduisez 4 piles "AA" en respectant les pôles, et revissez.
2. Appuyez sur la touche (2) pour mettre la radio en route.
3. Pour arrêter la radio, appuyez à nouveau sur le bouton de mise en marche.
4. Pour sélectionner AM ou FM, enfoncez la touche AM ou FM (3).
5. Pour régler le volume, appuyez soit sur + pour augmenter, soit sur - pour réduire.
6. Sélectionnez la fréquence désirée à l'aide de la touche (1), en tournant dans le sens des aiguilles d'une montre ou dans le sens contraire, Jusqu'à ce que vous obteniez la station désirée.

Caractéristiques

AM 540 ~ 1600 kHz
FM 88 ~ 108 MHz
Puissance DC 6v (AA / UM3 x 4 pcs)

Italian

1. Manopola di regolazione delle frequenze
2. Interruttore ON/OFF
3. Selettore di banda AM/FM
4. Tasti di regolazione del volume
5. Coperchio dello scomparto portabatteria

ISTRUZIONI D'USO

- 1) Svitare il coperchio dello scomparto portabatteria (5). Inserire 4 batterie formato AA rispettando la corretta polarità, quindi riavvitare il coperchio.
- 2) Accendere la radio premendo l'interruttore ON/OFF (2).
- 3) Spegnerla la radio premendo l'interruttore ON/OFF.
- 4) Selezionare la banda AM o FM premendo il selettore di banda AM/FM (3).
- 5) Regolare il volume premendo il tasto (+) o (-).
- 6) Selezionare il canale desiderato ruotando la manopola di regolazione delle frequenze (1) in senso orario o antiorario fino alla chiara ricezione della stazione.

SPECIFICHE TECNICHE

AM 540-1600 kHz
FM 88-108 MHz
Potenza: 6V DC (AA / UM3 x 4 pz.)

German

1. Drehregler für Senderwahl
2. Ein/Aus-Schalter
3. AM/FM-Auswahl
4. Lautstärkereglern
5. Batteriefachabdeckung

GEBRAUCHSANWEISUNG

- 1) Lösen Sie die Schraube und öffnen Sie die Batteriefachabdeckung (5). Setzt Sie vier "AA" Batterien unter Beachtung der richtigen Polarität ein und ziehen Sie die Schraube wieder fest.
- 2) Schalten Sie das Radio mit dem Ein/Aus-Schalter (2) ein.
- 3) Um das Radio wieder abzuschalten, drücken Sie den Ein/Aus-Schalter einmal.
- 4) Stellen Sie den gewünschten AM oder FM Frequenzbereich mit Hilfe der AM/FM-Auswahl (3) ein.
- 5) Passen Sie die Lautstärke mit dem Lautstärkereglern (+/-) an.
- 6) Verstellen Sie den Drehregler (1) im bzw. gegen den Uhrzeigersinn, bis Sie den gewünschten Sender klar und deutlich empfangen.

TECHNISCHE DATEN

AM: 540-1600 kHz
FM: 88-108 MHz
Leistung: 6V DC (AA / UM3 x 4 Stk.)



Spanish

1. Botón de sintonización
2. Encendido / Apagado
3. Selección AM / FM
4. Ajuste del volumen
5. Compartimento para las pilas

ISTRUCCIONES

- 1) Desatornille el compartimento para las pilas. Introduzca 4 pilas "AA" respetando la polaridad. Cierre el compartimento atornillándolo de nuevo.
- 2) Pulse la tecla (2) para encender la radio.
- 3) Para apagar la radio, pulse de nuevo la tecla de encendido.
- 4) Para seleccionar la frecuencia AM o FM, pulse la tecla AM o FM (3).
- 5) Para ajustar el volumen, pulse (+) si desea subirlo o (-) si desea bajarlo.
- 6) Gire el Botón de sintonización (1) en el sentido de las agujas del reloj o en sentido inverso, hasta que sintonice correctamente la emisora deseada.

CARACTERÍSTICAS

AM 540-1.600 kHz
FM 88-108 MHz
Potencia: CC 6 v (AA / UM3 x 4 unidades)

Russian

1. Настройка
2. Включение / выключение
3. Настройка FM / AM диапазона
4. Громкость
5. Отделение для батарей

Инструкция по эксплуатации

1. С помощью отвертки снимите крышку отделения для батарей (5), поставьте 4 батареи типа «AA», соблюдая полярность, закройте крышку.
2. Кнопкой (2) подключите радио.
3. Для выключения радио используйте также кнопку (2).
4. Нажатием кнопки (3) выберите FM или AM диапазон.
5. Громкость регулируется кнопкой (4).
6. Вращая настройку (1) по или против часовой стрелки, выберите радио станцию.

Спецификация

AM: 540 – 1600 КГц
FM: 88 – 108 МГц
Источник питания: DC 6V (AA / UM3 x 4 шт.)